

Schiebetor EI₂ 90 C2 S_a/S₂₀₀ (2-flügelig)

Gesamtansicht

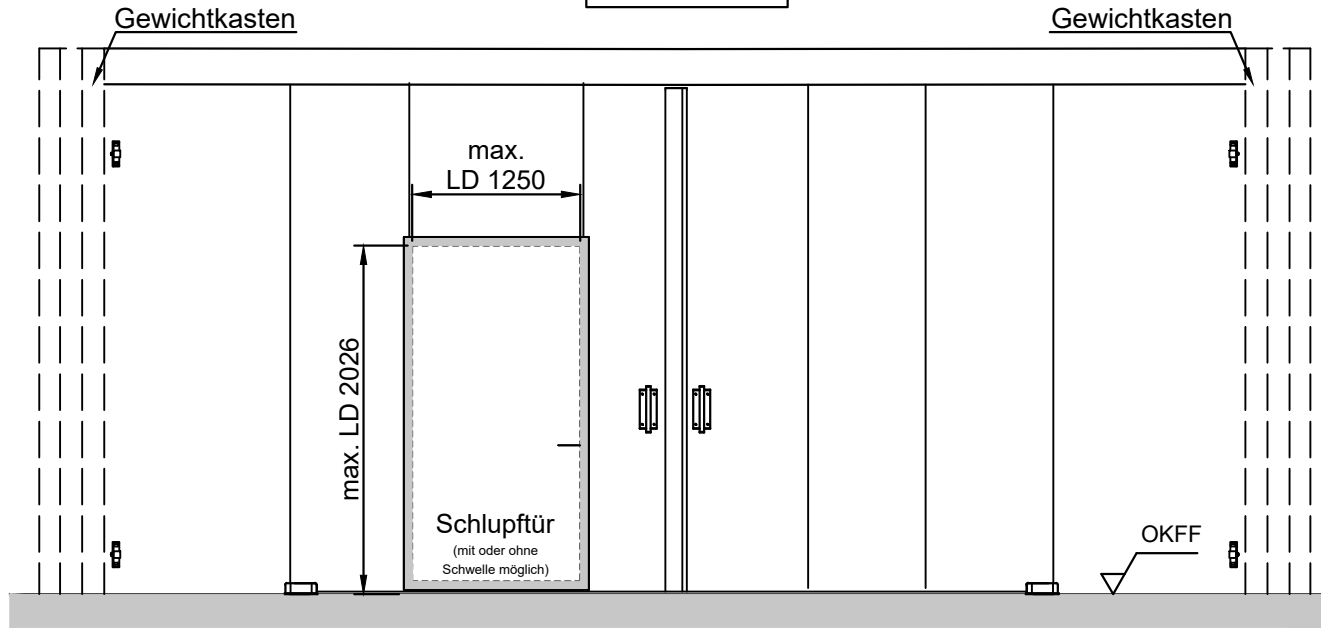

Vertikalschnitt

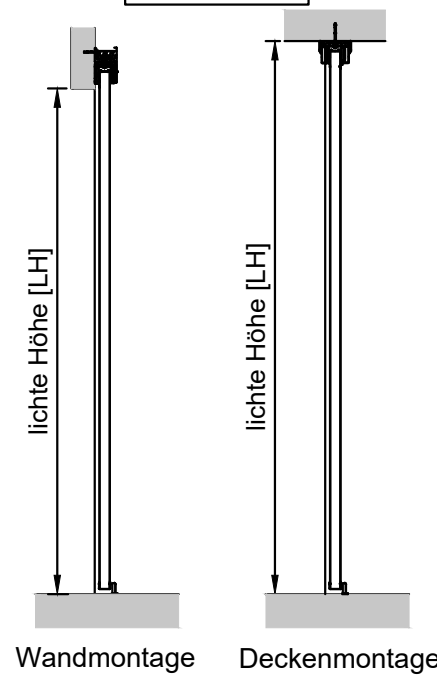

Horizontalschnitt

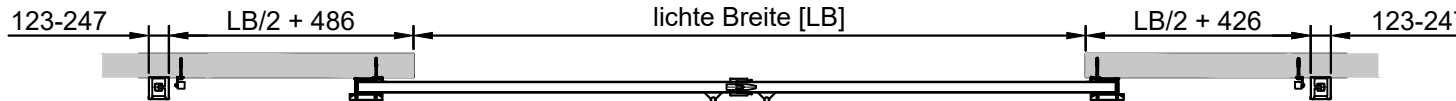

Seitenklappe
"optional"

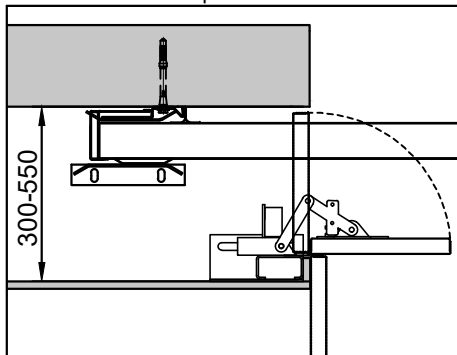

Deckenklappe
"optional"

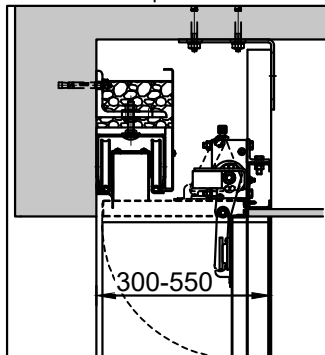

Wandstärken / Wandarten: (min. EI90)

- ≥ 175 bei Beton
- ≥ 175 bei Mauerwerk
- ≥ 200 bei Porenbeton
- geschützte Tragkonstruktion aus Stahl

In Absprache auch größere Ausführungen möglich!

Zur detaillierten Planung bitte das Planungshandbuch verwenden!

| Größentabelle | | | | |
|--|--------------|--------------|-------------------------------|---------------------|
| Anforderung | LB [mm] max. | LH [mm] max. | Fläche [m ²] max. | Fugenlänge [m] max. |
| EI ₂ 90 C2 S _a | 8000 | 5000 | 40 | - |
| EI ₂ 90 C2 S ₂₀₀ | 8000 | 5000 | 47,25* | 47,41* |

* In Kombination mit Tür/en ändert sich der Wert!
(siehe Planungshandbuch)

Alle Angaben und Abbildungen unverbindlich. Technische Änderungen vorbehalten. Abweichende Abmessungen auf Anfrage.